

H200/H201/H202

БЛОК УПРАВЛЕНИЯ СКОРОСТНЫМИ ВОРОТАМИ

DoorSpeed XHF (XINHUAFA)

T224 / DZ серии

Руководство пользователя



Содержание

I. О блоке управления	1
II. Функции блока управления (кнопки управления и экран)	1
III. Инструкции по безопасности	1
IV. Характеристики блоков управления	2
V. Характеристики приводов ворот	3
VI. Инструкции по монтажу проводки	5
VII. Схема блока управления (подключения и контакты)	6
VIII. Дополнительные функции подключения проводки (шлюз, завеса)	7
IX. Настройка 1-го уровня (положение ворот верх/низ быстр.настройка)	9
X. Настройка 2-го уровня (направ. вращение, расш. функции, конц. положения)	9
XI. Коды ошибок и неисправностей	17
XII. Электронная (принципиальная) схема платы управления	19
Гарантийный талон	20

I. О блоке управления

Благодарим Вас за выбор нового поколения многофункциональных и высокопроизводительных промышленных систем управления скоростными воротами серии H200. Этот продукт имеет стабильную производительность, интуитивно понятный интерфейс параметров управления, обширные функции настройки. Блок разработан и предназначен для управления приводами промышленных скоростных ворот DoorSpeed XHF T224 и DZ –серий. Пожалуйста, внимательно прочтите это руководство, прежде чем приступить к работе.

II. Функции блока управления

1. Интегрированная система управления разными приводами - серводвигатель или асинхронный;
2. Ведущая технология торможения с отключением питания. Fengxing Braking (патент №: ZL 2018 2 1438782.7). Двигатель изолирован от цепи высокого напряжения контроллера. Контактная точка отключается после остановки. Отсутствие опасности самовозгорания заряженного корпуса двери, возгорания и утечки тока! Тихое, мягкое торможение, более стабильная работа и более безопасное торможение;
3. Между приводом ворот и блоком управления имеется 2 соединительных кабеля (кабель питания привода, кабель энкодера). В случае использования привода с «тормозом» подключение составит из 3-х кабелей (кабель питание привода, кабель энкодера, кабель тормоза привода). Простая установка и подключение на месте;
4. Можно выбрать датчик абсолютного значения (энкодер) или механический концевой выключатель.
5. Контроллер использует интеллектуальный модуль IPM с компактной структурой и широкими функциональными возможностями.
6. Функции блока управления: механическое/ручное/автоматическое управление сигналами; полностью открытое/частично открытое положение ворот; единый модуль управления; таймер закрытия ворот; счетчик циклов (1 цикл – это полное открытие и закрытие ворот до концевых положений); управление воздушной завесой; коды неисправности; функции автоматического шлюза; функции «встряхивания полотна от наледи»; дата и время; свободные функции; две высоты открывания ворот; разъем RS485 функциональные возможности дистанционного управления интернетом;
7. Управление приводами ворот - 220 В 0,75 кВт, 1,5 кВт и 2,2 кВт.
8. Простой и удобный интерфейс, удобная отладка и обслуживание;
9. Мониторинг сигнала и тревоги в режиме реального времени, а также нажатие одной кнопки для восстановления заводских настроек.

В случае, если блок управления установлен на китайском языке. Выполните простые настройки согласно описанию. Переключение языкового меню. Видео инструкции есть на сайте WWW.DOORSPEED.RU

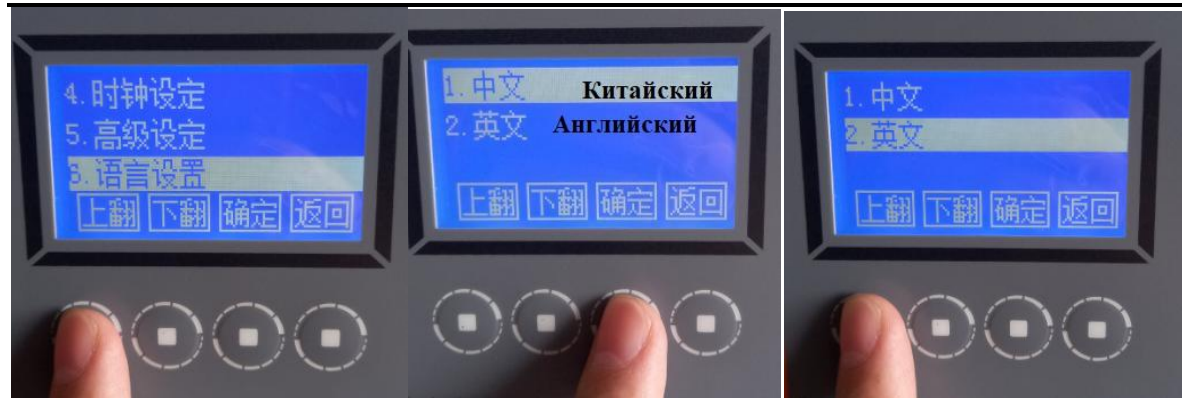

III. Инструкции по безопасности

1. Отключите питание 220В перед подключением блока управления к приводу.
2. После отключения питания (АВ автом.выключатель) напряжение на плате присутствует не менее 5 сек. Пока индикаторная лампа горит - это указывает на то, что внутри контроллера все еще есть высокое напряжение, **ОПАСНО НАПРЯЖЕНИЕ!!!**. Не прикасайтесь к внутренним схемам и компонентам в это время. Перед тем, как подключать или отключать контакты питания 220В убедитесь в том, что это **БЕЗОПАСНО!!! Производитель блоков управления и приводов не несет ответственность за жизнь и безопасность персонала.**
3. Не проверяйте (не трогайте руками) компоненты и сигналы на печатной плате во время работы.
4. Не разбирайте и не меняйте внутренние соединительные линии, цепи и компоненты контроллера. Контроллер – это плата управления под ПВХ крышкой.
5. Выбранное напряжение питания должно совпадать с входным напряжением контроллера.
6. Убедитесь, что двигатель и контроллер правильно заземлены для обеспечения безопасности. **ОБЯЗАТЕЛЬНО ЗАЗЕМЛИТЬ БЛОК УПРАВЛЕНИЯ И ПРИВОД ВОРОТ!!!**
7. Убедитесь, что проводка клемм главной цепи правильная. Проводка входа источника питания 220В и выхода двигателя правильная. В противном случае контроллер будет поврежден.
8. Закрывайте крышку контроллера перед подачей питания, чтобы предотвратить поражение электрическим током и травмы.
9. **СОБЛЮДАЙТЕ ПОЛЯРНОСТЬ ПОДКЛЮЧЕНИЯ АКСЕССУАРОВ, ДОПОЛНИТЕЛЬНЫХ СИСТЕМ УПРАВЛЕНИЯ И КОНТРОЛЯ К КЛЕММАМ.**

Пожалуйста, прочитайте это руководство для правильной установки и использования, полностью используйте его функциональные возможности, обеспечивая при этом безопасность. Пожалуйста, храните это руководство постоянно, оно может быть использовано при ремонте, техническом обслуживании и ремонте.

Для вашей безопасности убедитесь, что установка, отладка и настройка параметров выполняются профессиональными специалистами по электродвигателям. Вы должны соблюдать все меры предосторожности при установке, эксплуатации и осмотре контроллера, чтобы использование этого контроллера было более безопасным.

Если у вас есть какие-либо сомнения, пожалуйста, свяжитесь с нашей компанией или ее агентами, наши специалисты будут рады вам помочь.

Управляющее программное обеспечение и руководство пользователя могут быть изменены без предварительного уведомления.

IV. Характеристика блока управления

Модель	H200	H201	H202
Ном. мощность	0.75kw	1.5kw	2.2kw
Размеры (Length x Height x Depth)	250 x 400 x 130 мм		
Входящее напряжение	AC220V~240V 50~60Hz		
Вых.напр. аксессуарам	DC24V, Мах. нагрузка 400 mA		
Контроль положений	Абсолютный энкодер или концевой выключатель		
Макс. перегруз тока	150% номинального тока в течение 1 минуты		
Темп. Режим работы (без обогрева)	-10~50°C		
Использовать	Без масляного тумана, пыли, агрессивных или легковоспламеняющихся газов и т. д.		
Вес, цвет, состав	бкг, серый, панель управления снаружи, кнопка STOP, кнопки управления.		

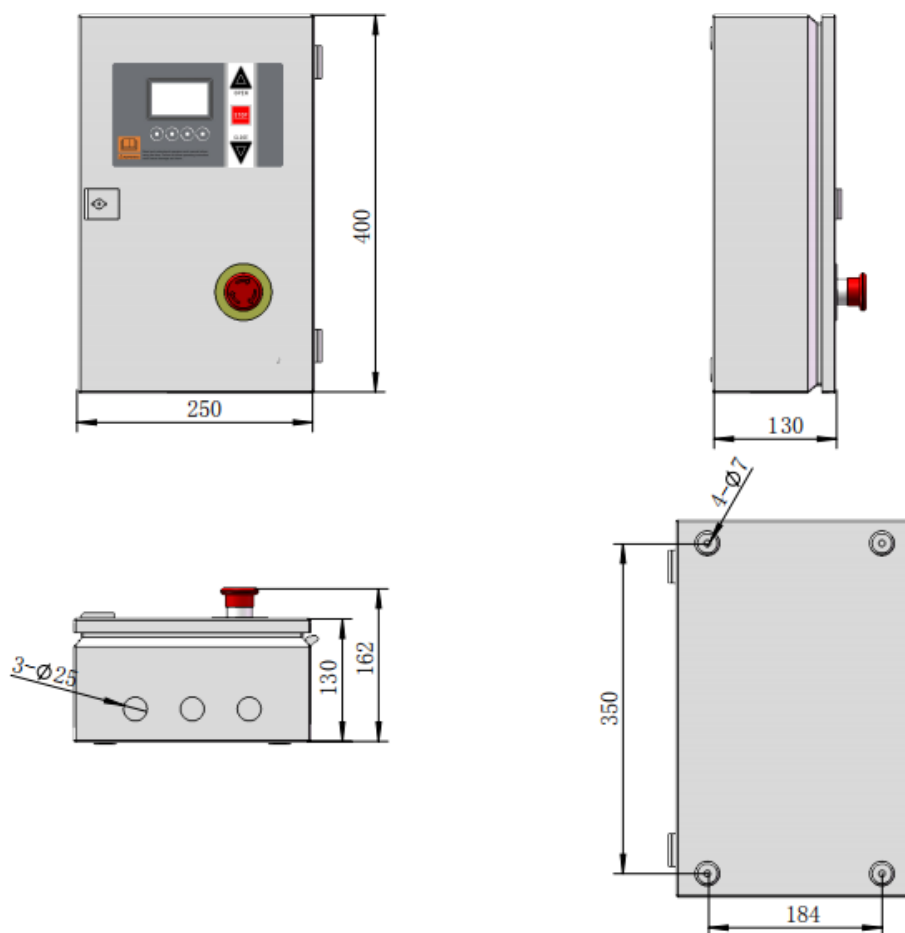

V. Характеристики приводов ворот

Модель	УН-2430	УН-4030	УН-6030
Мощность	0.75KW	1.5KW	2.2KW
Ток потребления	3А	5А	6А
Инерция веса	50Кг	100Кг	180Кг
Размер ворот	10M ²	30M ²	70M ²
Напряжение входящее	AC220V		
Класс изоляции теплостойкость	F (нагрев до 150°C)		
Температурный режим работы	-40~+50°C		
Класс защиты	IP54		

0.75KW motor

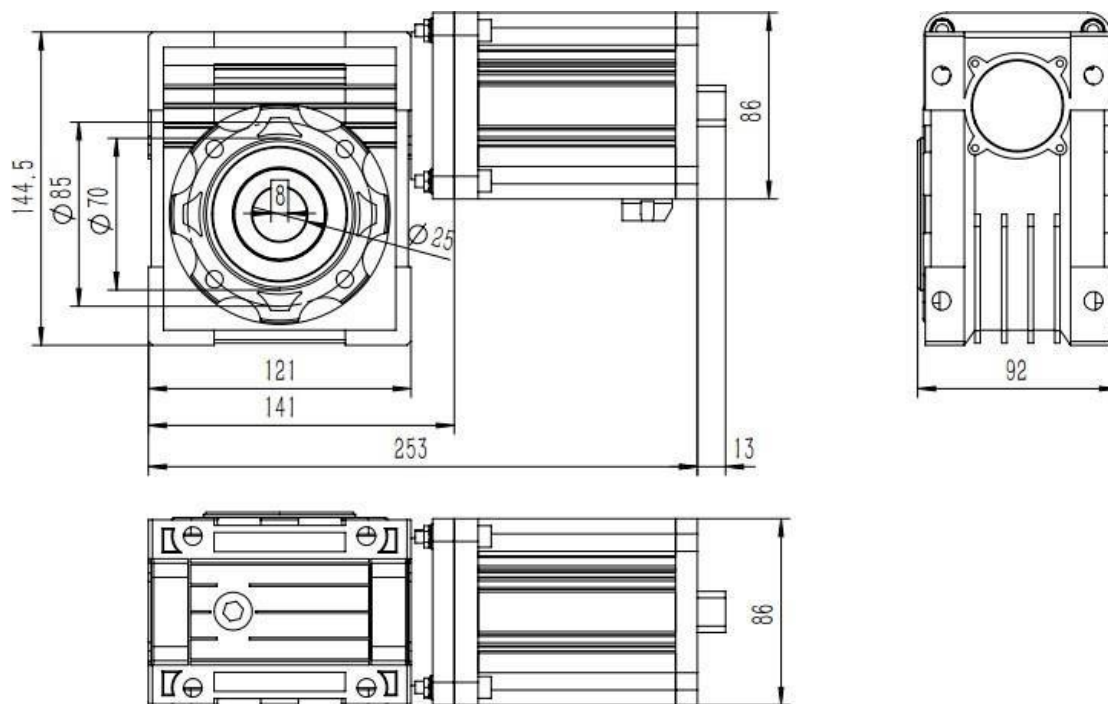

1.5KW motor

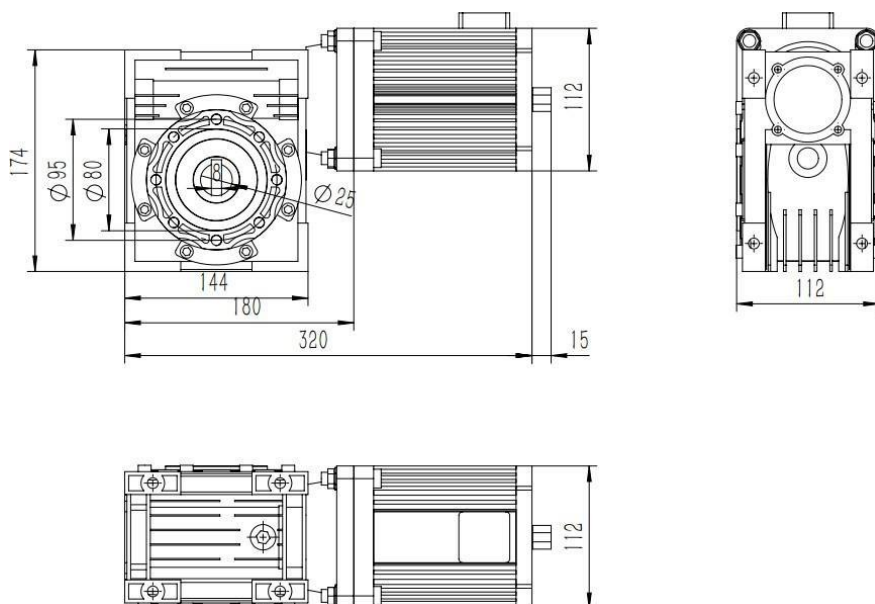

Абсолютный энкодер

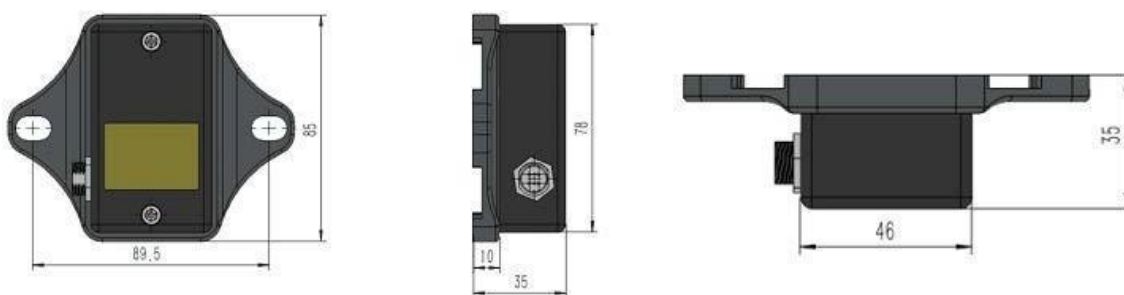

Кабель энкодера



VI. Инструкция по монтажу проводки

1. Мотор-редуктор закреплен на валу и застопорен стопорным винтом. Совместите соединительный провод двигателя с клемной колодкой соединением и затяните его. Затяните винт при подключении к клеммам контроллера, убедитесь, что заземляющий провод подключен в положении PE.
2. Установите энкодер абсолютного значения (или механический концевой выключатель). Вставьте в контроллер провод в CN1 и закрутите!
3. Подключите провод питания привода (**В СООТВЕТСТВИИ С МОДЕЛЬЮ ПРИВОДА, СЕРВО/АСИНХРОН, СМОТРИ ШИЛЬДИК НА ПРИВОДЕ**) к блоку управления.
Контакты на блоке управления U1* V1* W1 *PE (U* V* W *PE)
4. Если привод ворот имеет «ТОРМОЗ» КРАСНЫЙ и ЧЕРНЫЙ провод, то подключите его к клеммам. См. ниже инструкцию.
5. Проложите проводку в кабель-канале или гофре. Подключите радар, концевики, чувствительную кромку, фотоэлементы и вспомогательные кнопочные выключатели к соответствующим клеммам, как показано в таблице.
Вся проводка должна быть надежной и прочной.

Назначение клемм для подключения аксессуаров и систем управления

№ клеммы	Описание
Ворота DoorSpeed XHF	
V1 V2	Тормоз привода ворот (красный и черный) ПРИ НАЛИЧИИ
8 X11	Подключение концевика размотки полотна для ворот T224. Контакт НО «СТОП»+
9 X10	Подключение фотоэлементов и кромки безопасности Управляющий сигнал «NO» <u>СМ. ОПИСАНИЕ АКСССУАРА</u> Фотоэлемент – черный провод Приемник кромки WDD – белый провод
12 X6	Функция открывания ворот только в автоматическом режиме. Выбрать режим на блоке управления AUTO.
13 X0	При подключении радаров или магнитных петель к контакту, функции MODE для этих систем управления станут АВТОМАТИЧЕСКИМИ. Это позволит управлять воротами в автоматическом режиме всегда, даже если функции MODE были установлены других значений Jog или Manual
16 X5	При подключении управляющего контакта на установку второй высоты открывания, настройте параметр №11(Вторая высота открывания). Параметр устанавливает процент открытия ворот. ДЛЯ ПРОГРАМИРОВАНИЯ ВТОРОЙ ВЫСОТЫ ОТКРЫВАНИЯ, СДЕАЙТЕ ПОЛНЫЙ ЦИКЛ ОТКРЫТЬ/ЗАКРЫТЬ ВОРОТА. БЛОК УПРАВЛЕНИЯ УСТАНОВИТ КОНЕЧНЫЕ ПОЛОЖЕНИЯ ВОРОТ И АВТОМАТИЧЕСКИ НАСТРОИТ ВТОРУЮ ВЫСОТУ ОТКРВАНИЯ.
17 X4	Управляющий контакт. Функция Открыть-Стоп-Закрыть.
19 X12	Блокировка одних из ворот, которые подключены по системе ШЛЮЗ-АВТОМАТИЧЕСКИЙ. Входящий сигнал.
20 Y1	Управляющий контакт. Для системы ШЛЮЗ-АВТОМАТИЧЕСКИЙ. Выходящий сигнал.
22 R1AC	Программируемый сигнал. Сигнал выхода. Ворота закрыты. Подключение воздушной завесы, световой сигнализации. При необходимости установить силовое реле
23 R1C	Общий выход
24 R2A	Программируемый сигнал. Сигнал выхода. Ворота закрыты. Подключение воздушной завесы, световой сигнализации. При необходимости установить силовое реле.
25 R2C	Общий выход

VII. Схема блока управления

№. контакта	Описание
U1	Servo motor сервопривод
V1	
W1	
PE	
U	Asynchronous motor Асинхронный привод
V	
W	
PE	
B1	AC220V braking output Тормоз привода
B2	
PB	Braking resistance Тормозное сопротивление
+	
485	485 interface Интернет интерфейс

№. контакта	Описание	№.	Значение
PE	Земля	PE	AC220V Питание вход
L	Линия	L	
N	Ноль	N	
4	Открыть	X2	Кнопки управления
5	Закрыть	X3	
6	СТОП «НЗ»	8	
7	Общий «-»	G	Фотоэлементы /Кромка/Безо пасность
8	СТОП «НО»	X11	
9	Ф.Э.+кромка WDD управляющий	X10	
10	Питание DC+24V	24	Радар/магнит ная петля
11	Общий «-»	G	
12	Автоматический режим работы MODE	X6	
13	Открыть только автом.режим	X0	Вторая высота открывания
14	Питание DC+24V	24	
15	Общий «-»	G	
16	Вторая высота открывания ворот	X5	Блокировка/ шлюз/прогр ам.сигнал
17	Пошаговый режим откр.-стоп.-закр.	X4	
18	Общий «-»	G	
19	Блокировка/связь ворот.Сигнал-Вход.	X12	Открыты ВР Завесы,свето форы
20	Сигнал - Выход Управляющий	Y1	
21	Общий «-»	G	
22	Реле 1Авыход	R1A	Закрты ВР Завесы,свето форы
23	Реле 1Свыход	R1C	
24	Реле 2Авыход	R2A	
25	Реле 2С выход	R2C	

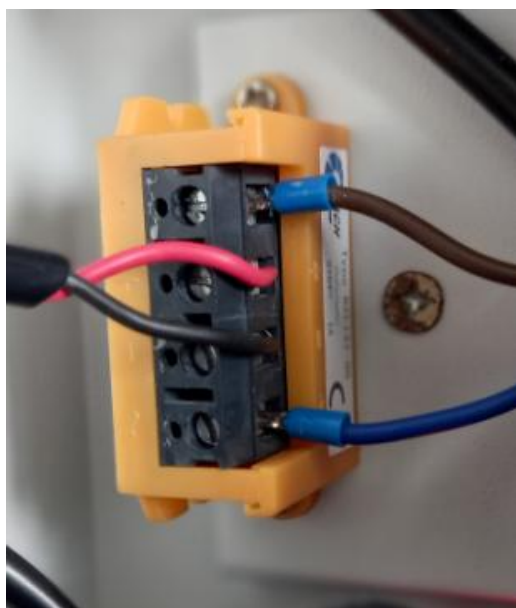

Тормоз привода ворот T224
Красный «+»
Черный «-»



Приемник «чувствительной кромки» WDD
Красный - «+24 DC»
Желтый Черный « - Общ.»*
Белый «Сигнал, Управл. NO»



Sen-Joy NPN NO 10-30 VDC
PQS18T2NA/2E
Фотоэлементы ворот - T224



Sen-Joy NPN NO 10-30 VDC
PW18T7-2NA/7E
Фотоэлементы ворот - DZ серий

Черная изоляция – 3 провода/Серая изоляция – 2провода

Черная изоляция: кор. «+» / син.(голуб.) «-» / черный «управл. NO»

Серая изоляция: : кор. «+» / син.(голуб.) «-»

Производитель оставляет право за собой изменить артикул, упаковку или вид фотоэлементов. Производитель укажет всю информацию по подключению на новой упаковке.

VIII. Дополнительные функции подключения проводки (шлюз, завеса)

1. Блокировка пассивных ворот «ШЛЮЗ» ВР1 и ВР2 (подключение).

Проводка должна соответствовать следующим номерам клемм. Тогда может быть достигнута блокировка пассивных ворот.

ВР	ВР
#1	#2
21.....21	
19.....20	
20.....19	

2. Функция «ШЛЮЗ» ВР1и ВР2, автоматическое открытие.

Эта функция применима к двум воротам с системой «ШЛЮЗ». При этом не требуется устанавливать дополнительные устройства открытия ворот внутри «ШЛЮЗА». Соединительные провода такие же, как у проводов с двойной блокировкой (требуется три провода). Войдите в расширенный параметр Уровень 2, выберите настройку входа X12 и установите блокировку автоматического открытия двери. Входим в параметр №15- выбираем параметр №14- ввод.

15	Signal X12 input setting	Interlocking signal Interlocked auto door open the door	Overlock Auto
----	--------------------------	---	------------------

3. Функция «ШЛЮЗ - ЧИСТОЕ ПОМЕЩЕНИЕ», ворота со стороны улицы/помещения закр/откр, воздушная завеса вкл./выкл.

Эта функция применима к воротам с воздушной завесой в чистых помещениях. Алгоритм работы: объект входят через внешние ворота --- ворота внешние закрываются --- воздушный шлюз включен (время регулируется) --- воздушный шлюз отключается --- внутренняя ворота открываются --- вход открыт через внутренние ворота в помещение. Возможна односторонняя (двухсторонняя) обдувка воздушным шлюзом..

Внутр. ВР	Наруж. ВР
21	21
19	20
20	19

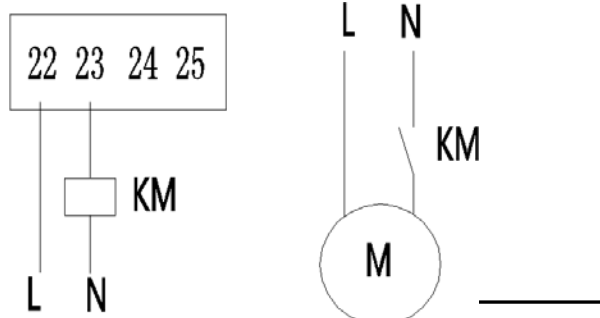

AC220V

Войдите в пользовательский параметр (1.User Parameters), выходной сигнал R1(13.Sig R1 Output) установлен на ---5 (Close Wind Shower) активация воздушной завесы при закрытии двери. Настройте входной сигнал X12(15.Sig X12 Input) и установите блокировку автоматического открытия двери (14.Overlock Auto). При необходимости измените время задержки воздушной завесы при закрытии ворот (5S) и время задержки открытия ворот с блокировкой (заводское значение 0S).

4. Функция «ВОЗДУШНАЯ ЗАВЕСА ПОДКЛЮЧЕНА» подключена к воротам.

Воздушная завеса начинает работать при открытии ворот и прекращает работу при закрытии ворот.

Добавьте силовое реле 220 В (контактор), как показано на рисунке ниже. Войдите в пользовательский параметр (1.User Parameters) , сигнал на выходе R1 (13.Sig R1 Output) , выберите параметр: 6 (Overlock Auto Sig)

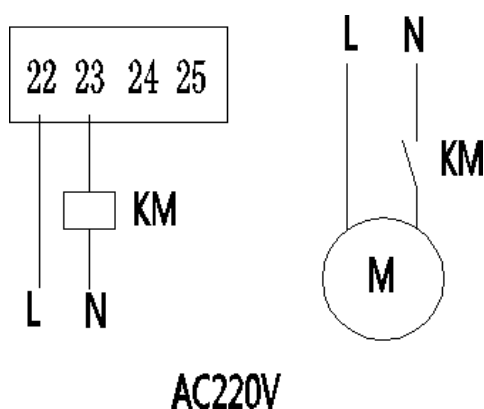

5. Блокировка пассивных ворот «ШЛЮЗ» ВР1 ВР2 ВР3 (подключение).

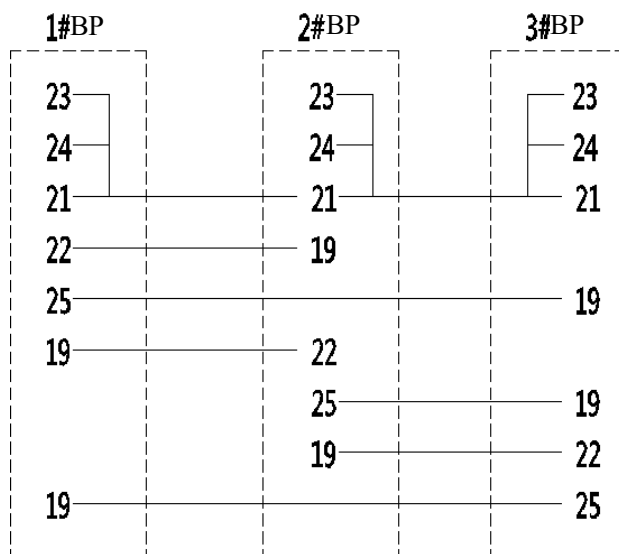

Войдите в пользовательский параметр (1.User Parameters), для выхода сигнала R1(13.Sig R1 Output) установите параметр: 6(Overlock Auto Sig) Для выхода сигнала R2 (14.Sig R2 Output) установите параметр: 6(Overlock Auto Sig).

IX. Настройки 1-го уровня (положение ворот верх/низ, быстрая настройка)

Обозначение систем управления:

1. “↑” ВВЕРХ кнопка открытия ворот.
2. "STOP" СТОП. останавливает движение ворот
3. “↓” ВНИЗ кнопка закрытия ворот.
4. Emergency stop. ВЫКЛЮЧАТЕЛЬ ПРИ АВАРИИ «СТОП ГРИБОК»
(Фиксация выключателя при нажатии, разблокировка выключателя при вращении). БЛОКИРУЕТ ВСЕ ФУНКЦИИ УПРАВЛЕНИЯ.

Концевые положения ворот: (ЭНКОДЕР). Быстрая настройка!

1. Откройте блок управления, нажмите выключатель SA; с помощью кнопок ВВЕРХ и ВНИЗ проверьте правильность движения ворот; если требуется корректировка направления движения (**ВЫКЛЮЧИТЕ НАГРУЗКУ!!!**), то перекрутите местами 2 контакта на клемме блока управления U1* V1* W1 (U* V* W) куда подключен привод.
2. С помощью кнопок ВВЕР НИХ, медленно выберите **нужное ВЕРХНЕЕ** положение полотна ворот; нажмите выключатель Emergency stop «СТОП ГРИБОК»; нажмите и удерживайте в течении 2сек кнопку ВВЕРХ; разблокируйте выключатель Emergency stop «СТОП ГРИБОК»; верхнее положение зафиксировано.
3. С помощью кнопок ВВЕР НИХ, медленно выберите **нужное НИЖНЕЕ** положение полотна ворот; нажмите выключатель Emergency stop «СТОП ГРИБОК»; нажмите и удерживайте в течении 2сек кнопку ВНИЗ; разблокируйте выключатель Emergency stop «СТОП ГРИБОК»; нижнее положение зафиксировано.
4. Отпустите выключатель SA. Концевые положения отрегулированы.



X. Настройки 2-го уровня (направ. вращение, расш. функции, конц. положения)

-----информационное меню экрана

(Display 1)	(Display 2)
Operation mode: (mode)	
Operation state: (state)	
Information failure setting mode	

(state) Состояние: отображает состояние системы в «реальном времени»; normal(нормальное), middle door open(открытие ворот), middle door close(закрытие ворот), failure(отказ), emergency stop (6)(выключатель «СТОП ГРИБОК», stop (8)(кнопка СТОП), photoelectricity (9)(фотоэлементы или кромка сработали), radar (13)(радар сработал) 、 interlocking (19)(блокировка ШЛЮЗ включена)

(display 1): значение системы привода серво/асинхрон

(display 2): выходной так, выходная частота, данные энкодера

---Mode

Режим работы **Mode**: manual(ручное), auto(автоматическое), Jog(прерывистое).

В режиме auto и jog все внешние автоматические устройства будут недействительны.

Все защитные устройства будут действовать во всех режимах работы.

При подключении к сигналу X6 (радар, магнитная петля клемма 12) приоритет режима работы будет автоматический, функции режима **Mode** не действительны.

---Setting

Код (0001) необходимо ввестиSetting

Please enter the password 0000
Increase left shift to confirm return

Please enter the password 0001
Increase decrease to confirm return

после нажатия ENTER откроется меню настроек:

1. User parameter
2. Limit setting
3. Extended parameter
Up/down to confirm return

4. Clock setting
5. Advanced setting
6. Language setting
Up/down to confirm return

7. Restore to factory setting
Up/down to confirm return

S/N	Menu	Content and debugging scope	Default
1	Auto door-close time delay <u>Таймер автом.закрывания</u>	0-9999.9	5S
2	Door-open high-speed <u>Скор.разгона открыть</u>	10-250	200HZ
3	Door-close high-speed <u>Скор.разгона закрыть</u>	10-250	140HZ
4	Door-open low speed <u>Скор.старта открыть</u>	0-250	20HZ
5	Door-close low-speed <u>Скор.старта закрыть</u>	0-250	20HZ
6	Door-open slow-down Range <u>Замедление открытия</u>		350
7	Door-close slow-down Range <u>Замедление закрытия</u>		250
8	Door-open t place fine adjustment o		5
9	Door-close t place fine adjustment o		5
10	Safe photoelectric range <u>Высота фотозащиты</u>		500
11	Partial door-open height <u>Вторая высота открывания ворот</u>	10-100%	70%
12	Signal Y1 output setting <u>Функции сигнала выхода</u>	0: invalid 1: Door-open to place signal output 2: Door-close to place signal output 3: Fault signal output 4: Emergency stop signal output 5: Door-close air shower output 6: Interlock auto door-open signal 7: Auto door-close reminder signal 8: Running 9: Door-open running	Interlocked auto door open the door

Servo/Asynchronous Motor Integrated Control System

		10: Door-close running 11: Auto state 12: Door-close flashing 13: Door-open flashing	
13	Signal R1 output setting <u>Функции выхода сигнала</u>	Same to signal output 1 setting	Door-open to Place <u>Ворота открыты</u>
14	Signal R2 output setting <u>Функции выхода сигнала</u>	Same to signal output 1 setting	Door-close to Place <u>Ворота закрыты</u>
15	Signal X12 input setting <u>Функции сигнала входа</u>	Interlocking signal Interlocked auto door open the door	Overlock Auto <u>Автоматическая блокировка</u>
16	Turn on back light always On <u>Подсветка экрана</u>	<ul style="list-style-type: none"> • Auto close after 60s • Auto energy-saving for 	Auto energy-saving <u>Авто режим.</u>
16		60m <ul style="list-style-type: none"> • Always on 	for 60m
17	Auto antifreeze running <u>Функция встряхивание (от обледенение) F-DZ</u>	<ul style="list-style-type: none"> • Close • 1-999m 	Close <u>Выключен</u>
18	Turn on key sound effect <u>Звук клавиш</u>	<ol style="list-style-type: none"> 1. Key sound effect close. <u>Выкл.</u> 2. Key sound effect open. <u>Вкл.</u> 	Key sound effect open

Y1

0: invalid	Нет установки
1: Door-open to place signal output	Выходной сигнал – ворота открыты
2: Door-close to place signal output	Выходной сигнал – ворота закрыты
3: Fault signal output	Выходной сигнал - неисправность
4: Emergency stop signal output	Выходной сигнал – аварийная остановка
5: Door-close air showeroutput	Выходной сигнал – завеса включена, ворота закрываются
6: Interlock auto door-open signal	Выходной сигнал – блокировка автоматического открытия
7: Auto door-close reminder signal	Выходной сигнал – закрытие ворот автоматически
8: Running	Ворота в движении
9: Door-open running	Ворота открываются
10: Door-close running	Ворота закрываются
11: Auto state	Автоматическое состояние
12: Door-close flashing	Импульсный(мигание) закрытие
13: Door-open flashing	Импульсный (мигание) открытие

X12

0: No fuc	Нет установки
1: Door-open Cmd	Команда открытия ворот
2: Door-close Cmd	Команда закрытия ворот
3: Open Door Lim Sig	Команда открыты ворота
4: Close Door Lim Sig	Команда ворота закрыты
5: -	-
6: -	-
7: Safety sensor	Датчики безопасности
8: Emergency stop	Аварийная остановка
9: Auto/Manual SW	Автоматическое/Ручное управление
10: Debug Mode	Режим настройки
11: Interlock Sig	Блокировка ворот
12: Auto Open Door	Автоматическое открытие ворот
13: Stop Key	Кнопка стоп
14: Overlock Auto	Полный режим АВТО.

-----2. Limit setting **НАСТРОЙКА КОНЦЕВЫХ ПОЛОЖЕНИЙ ВОРОТ**

Select "2. Limit setting" Функция 2. Конечные положения.

after press **Confirm**

С помощью клавиши ENTER,
входим в параметр №2. Limit setting

Выбираем №2 Encoder - Enter

Limit switch type

- 1. Travel switch
- 2. Absolute value encoder

Up/down to confirm return

Контроллер напишет – Ваши ворота с кнопки ВВЕР открываются, верно?

Выбираете Да/Нет YES/NO- Корректно/Не корректно Correct/Wrong

Click door-open key

Direction correct?

Correct Wrong

Контроллеру необходимо определить направление вращение привода.

Контроллер автоматически выберет направление вращение исходя из выбранного ответа.

Настройка верхнего положения ворот – ENTER

Door-open position setting

Confirm Return

Настройка нижнего положения ворот – ENTER

Door-close position setting

Confirm Return

Подтверждение настройки положений ворот - ENTER

Travel setting complete

-- --3. Extended parameter (input password 2000)

СПЕЦИАЛЬНЫЕ ФУНКЦИИ ТОЛЬКО ДЛЯ ТЕХ. СПЕЦИАЛИСТА.

S/N	Menu	Content and debugging scope	Default
1	Motor type setting	<ul style="list-style-type: none"> • Servo motor • Asynchronous motor 	Servo motor
2	Door-open acceleration time		1S
3	Door-open deceleration time		1S
4	Door-close acceleration time		1S
5	Door-close deceleration time		1S
6	Emergency acceleration time		0.8S
7	Emergency deceleration time		0.5S
8	Door-open low-speed time		1S
9	Door-close low-speed time		1S
10	Debug inching frequency		40HZ
11	Motor overload protection		180%
12	Door-close air shower time delay		5S
13	Interlocked door-open time delay		0
14	Servo motor resistance		2.686
15	Servo direct axis inductance		5.80
16	Servo cross axis inductance		5.80
17	Servo back electromotive force		155V
18	DC braking frequency		0.00HZ
19	Asynchronous motor current		7A
20	Running display setting	<ol style="list-style-type: none"> 1. Current 2. Frequency 3. Encoder position 	Current

--4. **Clock setting.** *Настройка даты, время.*

modify built-in clock's year, month, date, hour, minute, second and week.

--5. **Advanced setting.** *Разъем RS. ТОЛЬКО ДЛЯ СПЕЦИАЛИСТА*

----1. RS485 control: configurable to equipment station number and communication baud rate for RS485 communication.

---2. Sensor logic:

S/N	Controlled	Scope	Default
1	Emergency stop switch (6)	Always on/always off	Always off
2	Stop input (8)	Always on/always off	Always on
3	Photoelectric signal (9)	Always on/always off	Always on
4	Manual auto switch (12)	Always on/always off	Always on
5	Auto full door-open (13)	Always on/always off	Always on
6	Partial door-open (16)	Always on/always off	Always on
7	Single button (17)	Always on/always off	Always on
8	Interlocking input (19)	Always on/always off	Always on

inputportisable to selectasneeded alwayson/alwaysof state

- 1. Emergency stop switch (6)
- 2. Stop input (8)
- 3. Photoelectric signal (9)

Up/down to confirm return

0. Always on

1. Always off

Up/down to confirm return

6. Language setting. Выбор языка – Китайский/Английский

change LCD display language (Chinese/English).

1. Chinese **Китайский**

2. English **Английский**

Up/down to confirm return

--7. Restore to factory setting

Confirm to restore?

Confirm return

Information

Информация на дисплее в рабочем режиме

--1. Отображение текущего состояния каждого окна, когда отображается 1, это означает, что текущий порт имеет действительный входной сигнал; доступны для обслуживания системы и устранения неполадок

1. Door-open button (4) 0
 2. Door-close button (5) 0
 3. Emergency stop always off (6) 1

Up/down to return

S/N	Input port	State
1	Door-open button (4)	0: No signal 1: Has signal
2	Door-close button (5)	
3	Emergency stop switch (6)	
4	Stop input (8)	
5	Photoelectric signal (9)	
6	Manual auto switch (12)	
7	Auto full door-open (13)	
8	Partial door-open (16)	
9	Single button (17)	
10	Interlocking input (19)	
11	Debugging bouton (SA)	

XI. Описание ошибок неисправностей

Сигнал неисправности	Причина неисправности	Способ устранения
Inverter unit Phase-U protection (OUt1)	Слишком быстрое ускорение; Фаза IGBT внутренне поврежден; Плохое соединение проводки; Короткое замыкание на землю	Увеличить время разгона; Замените контроллер; Пожалуйста, проверьте линию привода. Проверьте, нет ли в периферийном оборудовании сильных источников помех.
Inverter unit Phase-V protection (OUt2)		
Inverter unit Phase-W protection (OUt3)		
Accelerated overvoltage (OV1)	Большое входное напряжение;	Проверьте входное питание; Проверьте, нагрузку выхода тормоза во время торможения, ее присутствие на проводе когда привод вращается.
Decelerated overvoltage (OV2)	Перегруз двигателя	
Constant speed overvoltage (OV3)	Отсутствует тормоз привода	
Accelerated overcurrent OC1	Быстрое ускорение/торможение Низкое напряжение в сети Перегрузка привода Короткое замыкание на массу Отсутствие фазы Сильный источник наружных помех	Увеличьте время разгона Проверьте входное питание Замените контроллер на более мощный Проверьте замыкание на землю или между фазой и нулем.; Проверьте всю проводку Проверьте источник помех
Decelerated overcurrent OC2		
Speed-constant overcurrent OC3		
Bus undervoltage fault (UV)	Низкое напряжение сети	Проверьте напряжение сети
Motor overload (OL1)	Низкое напряжение сети; Неправильная настройка номинальной мощности привода; Заблокирован мотор, механический брак.	Проверьте напряжение сети Установите номинальную мощность мотора Проверьте заблокированный мотор на повреждение
Controller overload (OL2)	Быстрое ускорение	Увеличьте время разгона

	Перегруз мотора Мотор требуется мощнее	Подберите правильно контроллер и привод ворот
Output-side phase loss (SPO)	U, V, W один из выходов без фазы или перкос в нагруженных трехфазных сетях.	Проверить все фазы Проверить привод и питающий провод на обрыв
Overheated rectifier module (OH1)	Перегрев привода, высокая температура среды; Долгое время работы	Установить более мощный контроллер
Inverter module overheating fault (OH2)		Заменить окружающую среду
Encoder disconnection fault	Энкодер не работает	Проверить энкодер, место установки, кабель энкодера, соединение энкодера на обрыв. «Прозвонить провода энкодера»

XII. Electrical Schematic Diagram
ЭЛЕКТРИЧЕСКАЯ СХЕМА

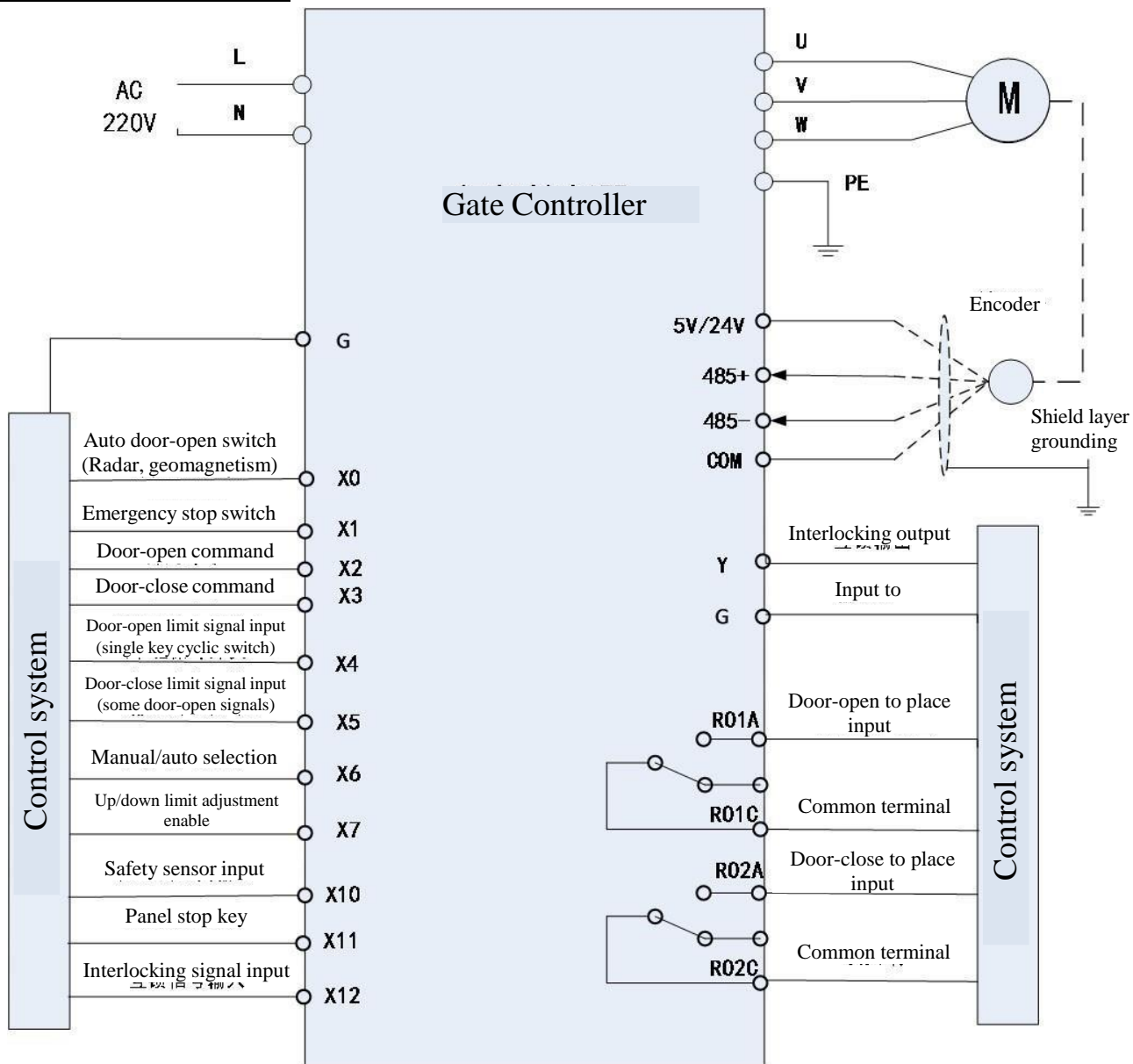

Гарантийный талон на блок управления DoorSpeed XHF	
Место установки:	
Модель ворот/блока/серийный номер:	
Тел.	Покупатель:
Тел.	Продавец:
Дата изготовления/ дата покупки:	
<p>Условия гарантии:</p> <ol style="list-style-type: none"> 1. Пользователи имеют право на гарантийное обслуживание в течение одного года после правильного использования данного продукта. 2. Настоящая гарантия не распространяется на повреждения, вызванные неправильной установкой, подключением, отладкой или напряжением. 3. Настоящая гарантия не распространяется на повреждения, вызванные неправильным использованием, неправильной эксплуатацией, несанкционированными структурными изменениями, удалением защитных или других частей пользователем. 4. Дата изготовления должна совпадать с датой покупки, доставка компонентов по гарантии не осуществляется; вместо этого они должны быть отправлены обратно на наш завод для ремонта и экспертизы. 	

Упаковка	
Блок управления	1 комплект
Привод ворот	1 комплект
Энкодер ворот	1 комплект